

Brida de centrado con rosca interior

Descripción del artículo/Imágenes del producto



Descripción

Material:

Cuerpo de acero.

Casquillos de acero para temple y revenido.

Versión:

Bruñido.

Indicación:

La brida de centrado permite centrar y sujetar una pieza de trabajo en la perforación. La brida de centrado tiene una gran carrera. La gama de productos abarca un rango de sujeción de $\varnothing 12$ a $\varnothing 30$ mm. Para aumentar la precisión del centrado, la brida de centrado se puede fijar en una perforación con el perno de centrado (D2). La precisión de centrado es de $\pm 0,2$ mm.

Las bridas de centrado con rosca interior son compatibles con el sistema de retícula M6 (ver ejemplo de aplicación).

Brida de centrado con rosca interior

Planos

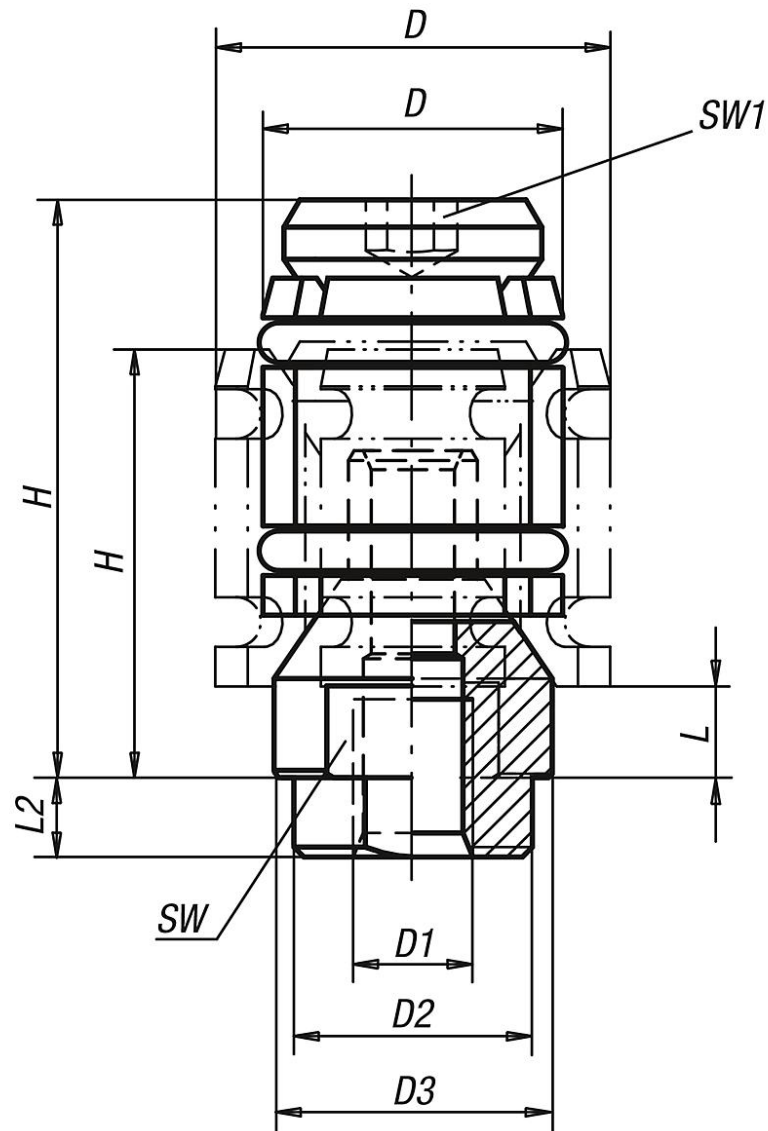

Nuestros productos

Referencia	Tipo de rosca	D	D1	L2	D mín.	D2	D3	H mín.	H máx.	L mín.	SW	SW1	Fuerza de sujeción máx. kN	Par de apriete máx. Nm
K0893.0615	rosca interior	15	M6	4	12	12	11,4	22	27,5	4,8	9	2,5	1,5	2,2
K0893.0619	rosca interior	19	M6	4	15	12	14	24,5	32	4,8	12	4	2,5	6
K0893.0624	rosca interior	24	M6	4	19	12	17,8	26	35	4,5	15	5	4	10
K0893.0630	rosca interior	30	M6	4	24	12	23	32	44,5	7	19	5	4,5	10