

## Escuadras de sujeción unilateral anchas de fundición gris con superficies de sujeción mecanizadas previamente

Descripción del artículo/Imágenes del producto



### Descripción

**Material:**

GJL 300.

**Versión:**

Superficies de apoyo y superficies de sujeción con mecanizado de precisión.

**Indicación:**

Las escuadras de sujeción son adecuadas para posicionar verticalmente y fijar las piezas de trabajo y los dispositivos. Las escuadras de sujeción con superficies de sujeción mecanizadas previamente ofrecen la posibilidad rápida y rentable de practicar perforaciones de retícula o individuales específicas en los cuerpos de base. El suministro incluye tornillos con ojo para el transporte.

**Indicación sobre el dibujo:**

1) Perforación de pasada para tornillo de cabeza cilíndrica DIN 912

## Escuadras de sujeción unilateral anchas de fundición gris con superficies de sujeción mecanizadas previamente

Planos

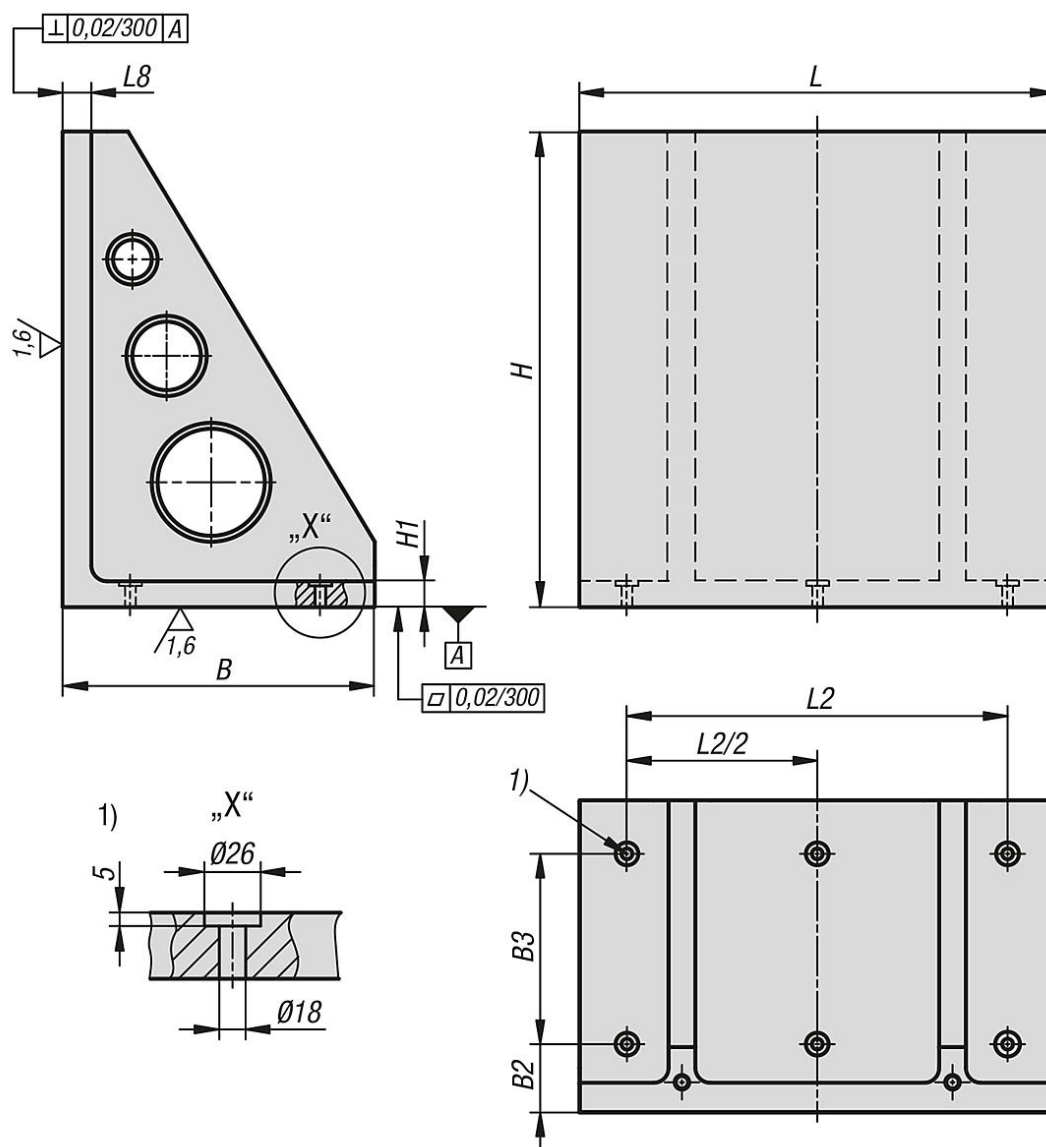

### Nuestros productos

#### Escuadras de sujeción unilateral anchas de fundición gris con superficies de sujeción mecanizadas previamente

Referencia	L	B	H	L2	B2	B3	H1	L8
K1531.100302230	300	220	300	250	90	100	30	40
K1531.100402840	400	280	400	320	90	160	30	40
K1531.100503450	500	340	500	400	90	200	35	50
K1531.100634363	630	435	630	500	100	250	40	50
K1531.100805280	800	525	800	640	115	320	45	50