

## Abrazaderas de palanca hidráulicas de doble efecto

### Descripción del artículo/Imágenes del producto

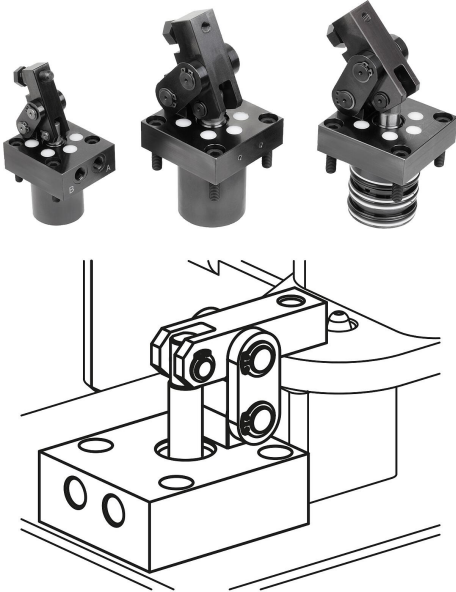

### Descripción

#### Descripción del producto:

Las abrazaderas de palanca se prestan óptimamente para usos cuando la situación de sujeción no permite que la pieza de trabajo se pueda extraer libremente hacia arriba cuando no está sujeta. Debido al movimiento lineal de la palanca tensora al abrir o al cerrar la abrazadera de palanca, esta última resulta especialmente adecuada para las situaciones de sujeción en que no es posible el movimiento lateral del elemento de sujeción, p. ejemplo por el obstáculo de contornos. El pistón transmite la fuerza a la palanca tensora de la abrazadera de palanca. La forma de actuación doble de la abrazadera de palanca define claramente los tiempos de apertura y de cierre.

#### Material:

Carcasa y pistón de acero.

#### Versión:

Carcasa bruñida.

Pistón endurecido.

#### Indicación:

La palanca tensora de la abrazadera de palanca genera su fuerza de sujeción óptima en posición horizontal.

En las piezas de trabajo, las tolerancias se compensan hasta una divergencia de posición de  $\pm 8,5^\circ$ .

La fuerza de sujeción de una abrazadera de palanca depende de la longitud de la palanca tensora.

Tener en cuenta las indicaciones de seguridad.

#### Modo de accionamiento:

- Conexión roscada
- Conexión de brida y junta tórica
- Canales perforados.

#### Datos técnicos:

- Presión de servicio máx. para diámetros de pistón de 16 y 25: 350 bar.
- Presión de servicio máx. para diámetros de pistón de 40: 200 bar.

#### Montaje:

Ver el contorno de instalación.

#### Ventajas:

- Rascador de metal integrado.
- Carcasa parcialmente retráctil.
- Acceso sin colisiones a la pieza de trabajo.
- Suministro de presión sin conductos.
- Variadas posibilidades de instalación

#### A petición:

Con control de posición

#### Volumen de suministro:

- 1 ud. de palanca tensora para abrazadera de palanca.
- 4 uds. de tornillos de cabeza cilíndrica DIN EN ISO 4762 con clase de resistencia 8.8 incluidos

## Abrazaderas de palanca hidráulicas de doble efecto

### Descripción del artículo/Imágenes del producto

- 4 uds. de cubiertas de plástico.
- 2 uds. de juntas tóricas 7x1,5 (para la forma de accionamiento de conexión por brida y junta tórica).

#### Indicación sobre el dibujo:

H1\* = punto de sujeción óptimo; quedan -1,5 mm hasta el tope de la palanca tensora

- 1) Contorno de instalación
- 2) Soltar
- 3) Sujetar
- 4) Borde redondeado
- 5) Solo en el diámetro de pistón 16 los taladros están cerrados con tornillos tapón

### Planos

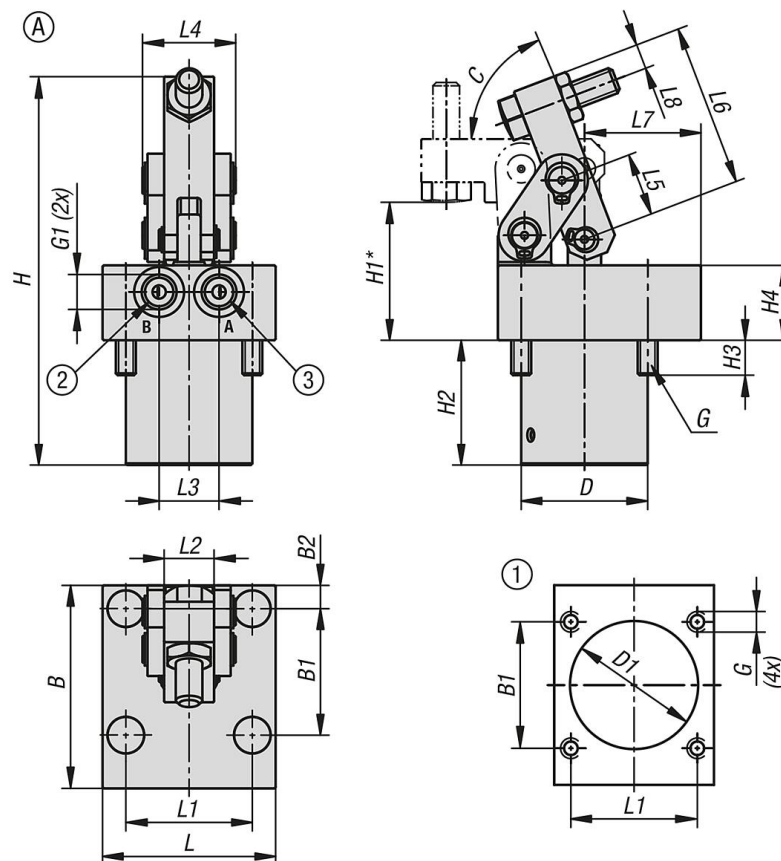

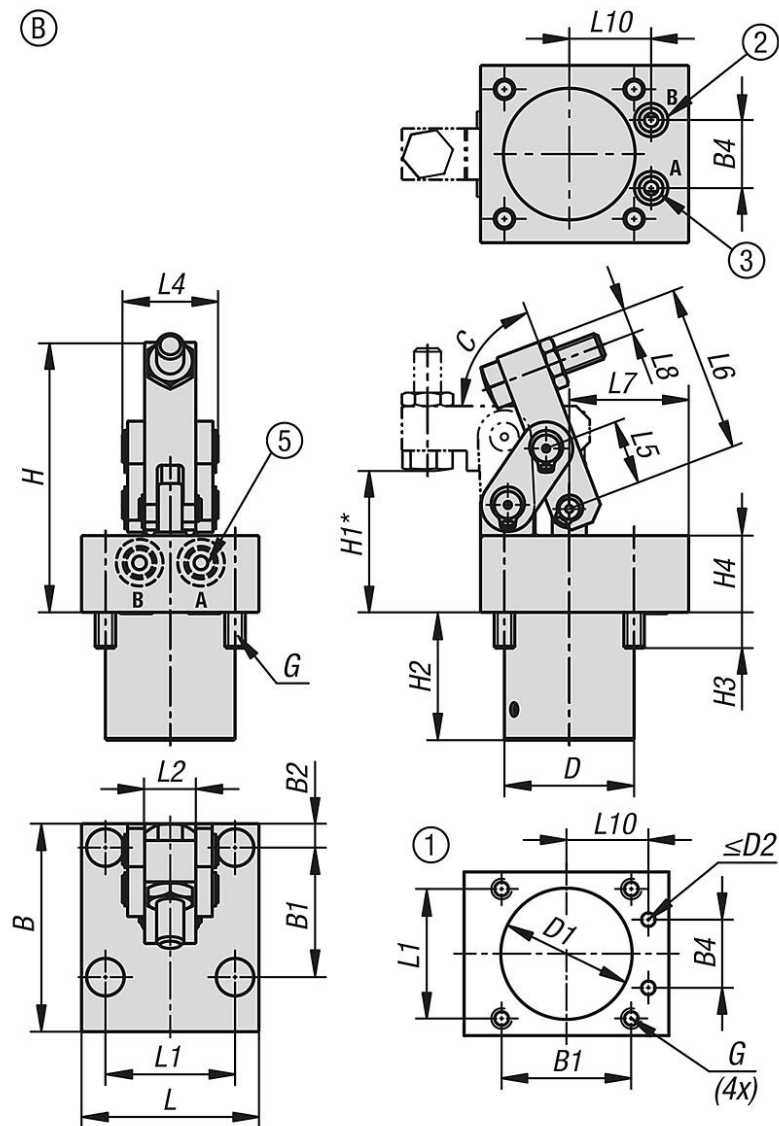

# Abrazaderas de palanca hidráulicas de doble efecto

## Planos

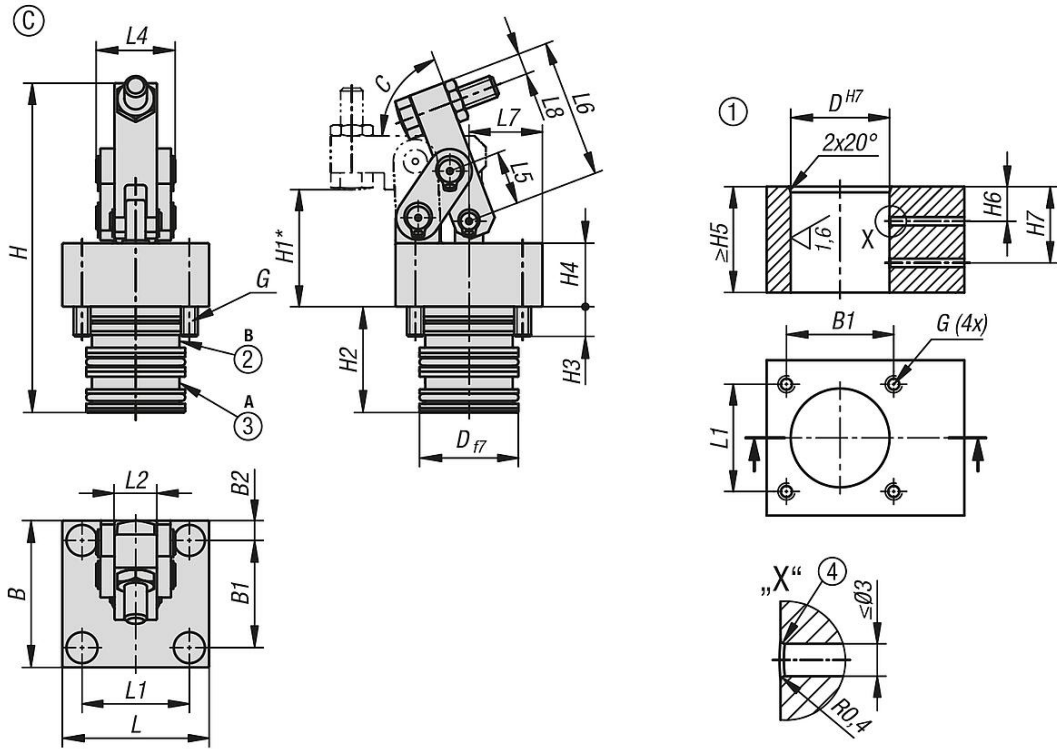

### Diagrama de la fuerza de sujeción

Fuerza de sujeción F en relación con la longitud de la palanca de sujeción L y la utilización de la presión de servicio p:

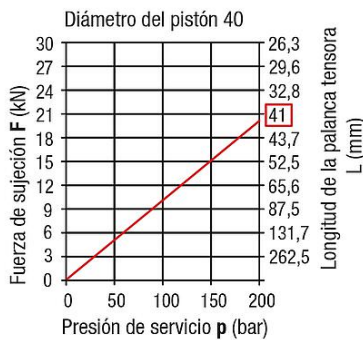
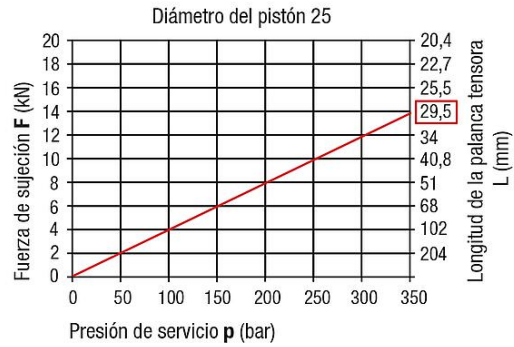
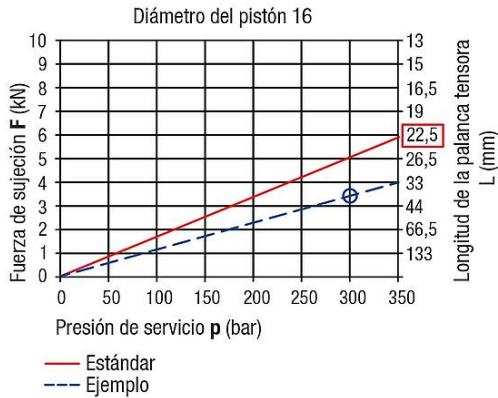

### Ejemplo:

Valores del diagrama  
 Presión máx. de servicio  $p_{\text{máx.}} = 350 \text{ bar}$   
 $F_{\text{máx. con } p_{\text{máx.}}} = 4 \text{ kN}$   
 Longitud de la palanca tensora  $L = 33 \text{ mm}$   
 Presión de servicio  $p = 300 \text{ bar}$   
 Fuerza de sujeción resultante  $F = 3,43 \text{ kN}$

### Cálculo:

$$\text{Fuerza de sujeción } F = F_{\text{máx.}} \times \frac{p}{p_{\text{máx.}}} = 4 \text{ kN} \times \frac{300 \text{ bar}}{350 \text{ bar}} = 3,43 \text{ kN}$$

## Nuestros productos

## Abrazaderas de palanca hidráulicas de doble efecto

### Nuestros productos

#### Abrazaderas de palanca hidráulicas, de doble efecto

Referencia	Forma	Diámetro del pistón	Tipo de conexión	B	B1	B2	B4	C (Grados)	D	D1	D2	G	G1	H	H1	H2	H3	H4
K1858.161104	A	16	racor de empalme	61	38	7	-	69	38	38,5	-	M6x12	G1/8	117	41,5	37,5	10,5	22,5
K1858.251104	A	25	racor de empalme	80	56	8	-	65	50	50,5	-	M8x22	G1/4	156	50	54	19	22
K1858.401104	A	40	racor de empalme	85	62	13,5	-	65	70	70,5	-	M10x22	G1/4	191	65	67,7	20	25
K1858.161204	B	16	conexión de brida y junta tórica	61	38	7	20	69	38	38,5	4	M6x12	-	117	41,5	37,5	10,5	22,5
K1858.251204	B	25	conexión de brida y junta tórica	72	56	8	27	65	50	50,5	4	M8x22	-	156	50	54	19	22
K1858.401204	B	40	conexión de brida y junta tórica	95	62	13,5	29	65	70	70,5	5	M10x22	-	191	65	67,7	20	25
K1858.161304	C	16	canales perforados	52	38	7	-	69	35	-	-	M6x12	-	117	41,5	37,5	10,5	22,5
K1858.251304	C	25	canales perforados	72	56	8	-	65	50	-	-	M8x22	-	156	50	54	19	22
K1858.401304	C	40	canales perforados	85	62	13,5	-	65	70	-	-	M10x22	-	191	65	67,7	20	25

Referencia	Forma	Diámetro del pistón	H5	H6	H7	L	L1	L2	L3	L4	L5	L6	L7	L8	L10	Fuerza de sujeción a 100 bar (kN)	Fuerza de sujeción con 200 bar (kN)	Fuerza de sujeción con 350 bar (kN)
K1858.161104	A	16	-	-	-	52	38	15	18	28	19	49	35	7,5	-	1,5	-	5,2
K1858.251104	A	25	-	-	-	72	56	24	25	44	24	63,5	44	10	-	3,9	-	13,8
K1858.401104	A	40	-	-	-	100	78	36	32	66	31,5	82,5	40,5	10	-	9,5	19	-
K1858.161204	B	16	-	-	-	52	38	15	-	28	19	49	35	7,5	24	1,5	-	5,2
K1858.251204	B	25	-	-	-	72	56	24	-	44	24	63,5	36	10	28,1	3,9	-	13,8
K1858.401204	B	40	-	-	-	100	78	36	-	66	31,5	82,5	50,5	10	42	9,5	19	-
K1858.161304	C	16	37,5	12,25	27	52	38	15	-	28	19	49	26	7,5	-	1,5	-	5,2
K1858.251304	C	25	55	25,2	41,8	72	56	24	-	44	24	63,5	36	10	-	3,9	-	13,8
K1858.401304	C	40	68	22-25	44-53	100	78	36	-	66	31,5	82,5	40,5	10	-	9,5	19	-